



Wipp- und 3D-Schüttler mit Inkubator



Inkubatorplatz mit den einzigartigen Tischvarianten der Wipp- und 3D-Schüttler mit Inkubator sparen

OHAUS-Wipp- und 3D-Schüttler mit Inkubator ermöglichen durch ihre innovative Bauweise das Inkubieren von Proben und liefern genaue und reproduzierbare Ergebnisse. Wippschüttler vollführen eine kontrollierte wippende Bewegung, 3D-Schüttler eine sanfte, schaumvermeidende 3D-Wellenbewegung. Alle Modelle verfügen über unabhängige Anzeigen mit intuitiver Touchpad-Bedienung. Beide Modelle verfügen über Sicherheitsvorrichtungen zum Schutz der Nutzer und Proben.

Einzigartige Ausstattung:

- Um eine optimale Mischung zu erhalten, ermöglicht die elektronische Steuerung eine einfache Einstellung von Neigungswinkel, Drehzahl und Temperatur, während das Gerät noch läuft.
- Zuverlässige und reproduzierbare Ergebnisse erhalten. Den Neigungswinkel in 1°-Schritten präzise einstellen, die Drehzahl in Schritten von 1 U/min variieren und die Temperatur in 1°C-Schritten über die intuitive Touchpad-Bedienung einstellen.
- Durch das langsame Beschleunigen bis zum eingestellten Sollwert, wird ein Verspritzen vermieden. Die sanfte Wipp- oder Wellenbewegung wird durch den einzigartigen, hochmodernen Motor und die Elektronik gewährleistet.

Wipp- und 3D-Schüttler mit Inkubator

Modell	ISRK04HDG	ISWV02HDG
Schüttler-Typ	Wippschüttler	3D-Schüttler
Steuerung	Digital	
Bewegung/Kippwinkel	Schaukeln, 0 – 15°	Rütteln, 0 – 20°
Drehzahlbereich	1 – 50 U/min	1 – 30 U/min
Drehzahlgenauigkeit	± 1 U/min	
Temperaturbereich	Raumtemperatur + 5 °C bis 65 °C	
Temperaturgleichmäßigkeit	± 0,5 °C bei 37 °C	
Zeitschaltuhr	1 Sekunde – 160 Stunden	
Aufnahmekapazität	4,5 kg	2,3 kg
Betriebsumgebung	5 °C bis 40 °C, 80 % relative Luftfeuchte, nicht kondensierend	
Antriebssystem	Schrittmotor	
Integrierte Schale (L x B)	254 mm x 191 mm	235 mm x 184 mm
Schalenkonstruktion	Aluminium	
Gesamtabmessungen (L x B x H)	419 x 257 x 274 mm	
Innenabmessungen (L x B x H)	273 mm x 197 mm x 970 mm	273 mm x 197 mm x 860 mm
Nettogewicht	5,7 kg	6,2 kg
Stromversorgung	230 V, 1,87 A, 50/60 Hz	
Energieverbrauch	420 W	

Zur weiteren Standardausstattung gehören:

Spritzsicheres Design, Überlastschutz mit akustischem/visuellem Alarm bei Digitalmodellen und akustischem Alarm bei Analogmodellen, „Vorsicht, heiß!“-Anzeige, Kaltgerätekabel, dreiadrig (enthalten)

Konformität

- **Produktsicherheit:** EN 61010-1, EN 61010-2-010, EN 61010-2-051
- **Elektromagnetische Verträglichkeit, EMV:** EN 61326-1 Klasse A, industrielle Umgebungen
- **Konformitätszeichen:** CE; RCM; TÜV SÜD

Anwendungsbereiche

Hybridisierungen, Zellkulturen, Blotting-Techniken, Färben/Entfärben von Gelen

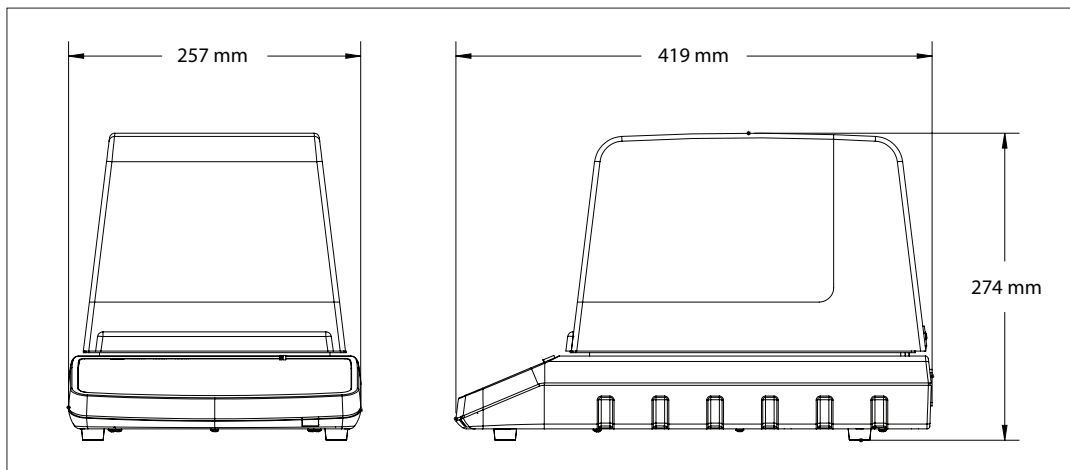

OHAUS Europe GmbH

Heuwinkelstrasse 3,
8606 Nänikon,
Schweiz

e-Mail: ssc@ohaus.com
Tel.: 0041 22 567 53 19
e-Mail: tsc@ohaus.com
Tel.: 0041 22 567 53 20

www.ohaus.com

*Das Managementsystem,
das für die Herstellung dieses
Produkts verantwortlich ist, ist
nach ISO 9001:2015 zertifiziert.*



80775370_C 20220906 © Copyright OHAUS Corporation

Ihr Fachhändler:
www.axon-labortechnik.de



Axon Labortechnik GmbH
Im Braumenstück 16 - D-67659 Kaiserslautern
Verkaufsbüro Tel. 06223/95 41 190 Fax: 06223/95 40 714
info@axon-labortechnik.de